

Open RMF

a free, open source, modular software system that enables sharing and interoperability between multiple fleets of robots and physical infrastructure, like doors, elevators and building management systems

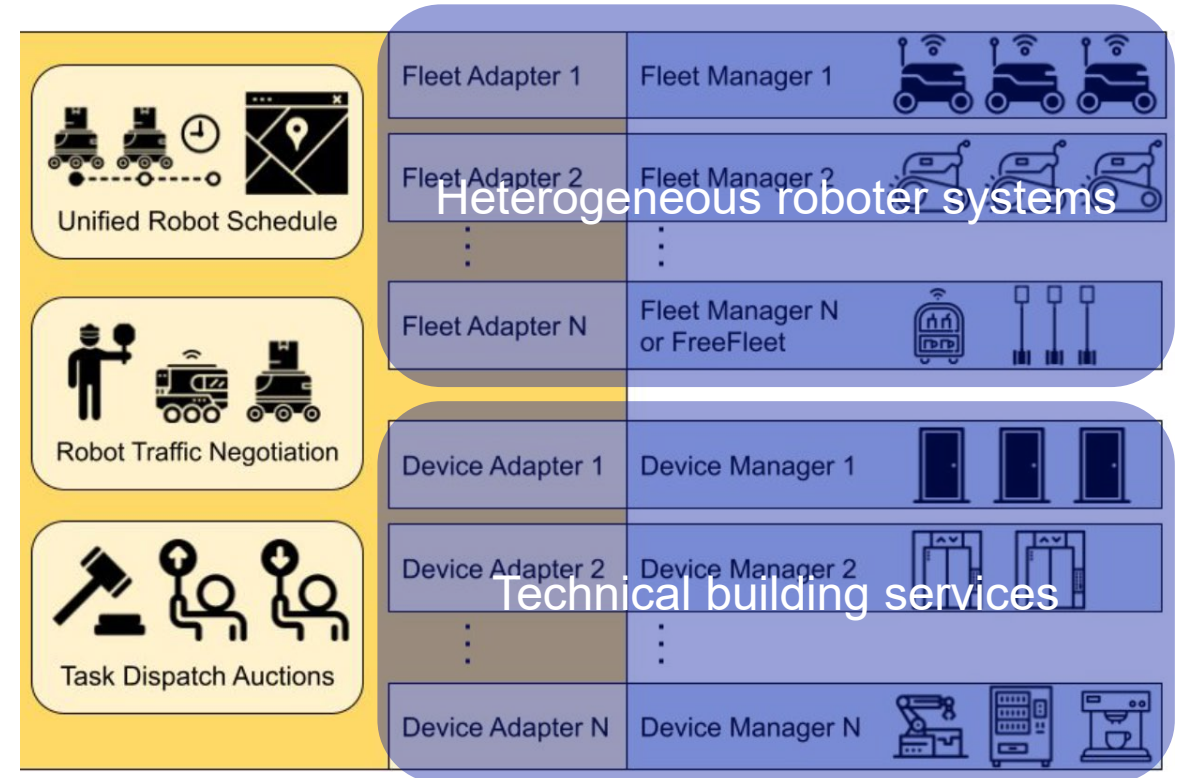
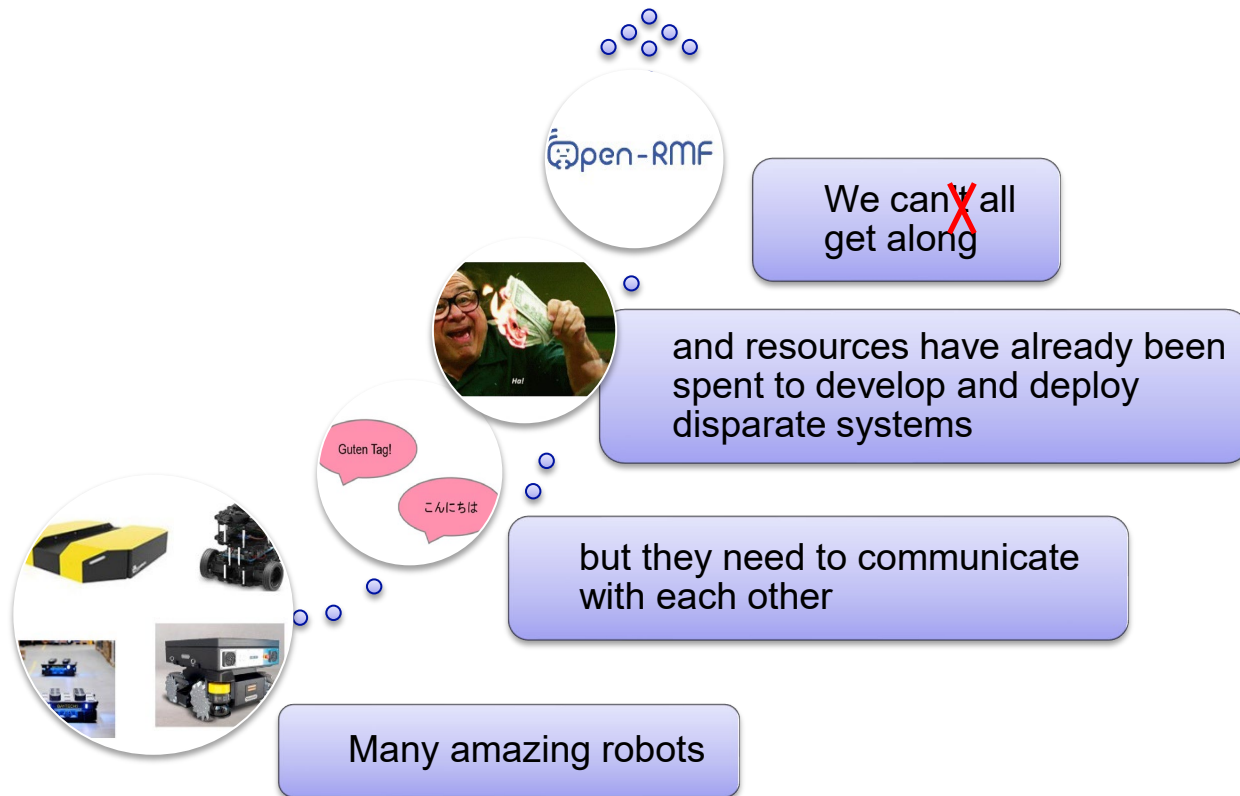

Open RMF

Erwartete Ergebnisse:

- Entwicklung eines funktionsfähigen Prototyps, der zeigt, wie mehrere TurtleBot 3 über Open-RMF gesteuert werden können.
- Demonstration der Integration von technischen Infrastrukturelementen wie Türen und Aufzügen in ein robotisches Flottenmanagementsystem.
- Erstellung einer umfassenden Dokumentation als Grundlage für weiterführende Projekte.

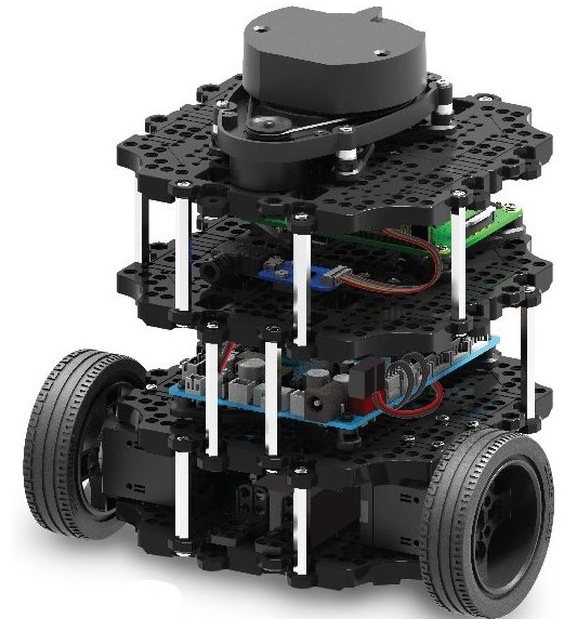

TurtleBot3 Burger